



Vitória PetroShow 2025

RESERVA DE
ESTANDES E
PATROCÍNIOS



6ª Feira capixaba de
empresas do setor de
petróleo, gás e energia



6ª Conferência
Onshore & Offshore

08 a 10 de abril
CENTRO DE CONVENÇÕES - VITÓRIA - ES

Realização:



Apoio institucional:



ÍNDICE

- 02** | Apresentação
- 03** | Objetivos
- 04** | Realização e Apoio
- 05** | Público Alvo
- 06** | Justificativas p/ realização
- 07** | Local do Evento
- 08** | Programação
- 09** | Feira FECAPGE
- 10** | 6ª Conferência Onshore e Offshore
- 11** | Arena Inovação
- 12** | Arena ESG
- 13** | Arena Comercial
- 14** | Seção Técnica
- 15** | Encontro de Negócios
- 16** | Visitas Técnicas
- 17** | Planta do Evento
- 18** | Estandes e Balcões - Especificações
- 25** | Estandes, Balcões e Patrocínios - Pacotes
- 28** | Contato



APRESENTAÇÃO

O Vitória PetroShow 2025 é um evento internacional com foco no setor de petróleo e gás do estado do Espírito Santo e abordará assuntos relevantes das etapas de exploração e produção (upstream), transporte (midstream), refino (downstream), petroquímica, naval e transição energética.



OBJETIVOS

O Vitória PetroShow 2025 ocorre anualmente com o objetivo de promover um ambiente de negócios setorial, com conferências, área de exposição, encontros de negócios, seção técnica e arenas temáticas.

Além de apresentar produtos e serviços, o evento também debaterá temas que promovam maior produtividade às atividades petrolíferas, aliadas aos desafios sociais e ambientais.

REALIZAÇÃO E APOIO

O Vitória PetroShow é realizado pela Associação Capixaba das Empresas de Serviços de Petróleo, Gás e Energias (ACESPETRO) e a Sociedade Espírito Santense de Engenheiros (SEE).

O evento conta com o apoio institucional do Governo do Estado do Espírito Santo, da Agência de Desenvolvimento das Micro e Pequenas Empresas e do Empreendedorismo (ADERES), e dos Polos Onshore e Offshore do Serviço Brasileiro de Apoio às Micro e Pequenas Empresas (SEBRAE).



REALIZAÇÃO E APOIO

Realização:



Apoio institucional:



PÚBLICO-ALVO

Profissionais que atuam direta ou indiretamente no setor de petróleo e gás, representantes de:



Concessionárias e Operadoras de blocos exploratórios e de campos produtores de petróleo ou gás



Operadoras de refinarias, plantas de gás, dutos, portos, estaleiros



Fundos de investimentos interessados em adquirir blocos exploratórios ou campos produtores



Empresas que atuam como fornecedoras de bens e serviços



Startups vocacionadas ao setor



Fundos de investimentos interessados em startups do setor



Governos federal, estaduais, municipais e autarquias



Consulados e entidades de promoção comercial



Associações de classe



Universidades, centros de pesquisa e FAP's

JUSTIFICATIVAS PARA REALIZAÇÃO

- ✓ A relevância do Espírito Santo no setor de petróleo e gás no Brasil, 3º estado em produção de petróleo e em produção equivalente de óleo e gás, e 4º em número de campos em produção;
- ✓ A diversidade de segmentos petrolíferos no estado, com exploração e produção expressivas tanto onshore quanto offshore, dutos, plantas de processamento, portos, terminais, estaleiros, etc.;
- ✓ A necessidade de potencializar as oportunidades de negócios para empresas fornecedoras da região;
- ✓ O interesse por conhecer em primeira mão os planos de investimento em blocos e campos onshore e offshore, refinarias e petroquímicas, bem como estaleiros e portos localizados no Espírito Santo;
- ✓ A troca de experiências com representantes do setor de petróleo de outras regiões do Brasil e do mundo;
- ✓ O fomento de uma maior aproximação entre indústrias, startups e instituições de apoio ao desenvolvimento de inovações no setor de petróleo e gás.



6ª Feira capixaba de
empresas do setor de
petróleo, gás e energia



6ª Conferência
Onshore & Offshore



LOCAL DO EVENTO



Endereço:
Rua Constante Sodre 157
29056-950 – Vitória / ES

MAPA



PROGRAMAÇÃO PRELIMINAR*

LOCAL	DATA	HORÁRIO	ATIVIDADE
Área de Exposição 	08 a 10 de abril	13:00 às 20:00	Feira
6ª Conferência On e Off 	08 a 10 de abril	14:00 às 17:00	Conferência
Seção Técnica	10 de abril	17:00 às 19:00	Trabalhos Técnicos
Arena Comercial	08 a 10 de abril	13:30 às 15:30	Apresentações Comerciais
Arena Inovação	08 a 10 de abril	15:30 às 17:30	Temáticas de Inovação
Arena ESG	08 a 10 de abril	17:30 às 19:30	Temáticas de ESG
Visitas Técnicas	09 e 10 de abril	08:00 às 12:00	Visitas Técnicas
PetroSupply Meeting	08 a 10 de abril	14:00 às 18:00	Encontro de Negócios

*Programação preliminar sujeita a revisão pela Organização



ÁREA DE EXPOSIÇÃO

Feira FECAPGE

Área de 1500 m² com 52 estandes de empresas do setor de petróleo e gás, de todos os portes, oriundas do Brasil e do exterior.

A feira acontecerá nas tardes dos dias 08 a 10 de abril de 2025, em espaço com capacidade para 1500 pessoas/dia.

A participação é aberta e gratuita, mediante prévia inscrição online ou no acesso ao evento.





6ª Conferência
Onshore & Offshore

PLENÁRIA CENTRAL

Conferência Onshore e Offshore

Apresentação do panorama atual do setor de exploração, produção, refino e transporte de petróleo e gás no ES e discussão sobre as opções de evolução da indústria nos próximos anos.

O evento acontecerá nas tardes dos dias 08 a 10 de abril de 2025, em auditório com capacidade para 50 pessoas.

A participação é aberta e gratuita, mediante prévia inscrição online.



ARENA INOVAÇÃO

Espaço dedicado à divulgação e promoção de atividades relacionadas à temática de tecnologias e inovação aplicadas aos segmentos de óleo, gás e energia, bem como a realização de conexões entre os atores do ecossistema de inovação (empresas, startups, ICT, instituições de fomento e apoio, financiadores, reguladores, entre outros).

O evento acontecerá nas tardes dos dias 08 a 10 de abril de 2025, em auditório com capacidade para 30 pessoas.

Participação aberta e gratuita, através de prévia inscrição online ou no próprio local no dia do evento.





ARENA ESG

Espaço dedicado à discussão de temas ambientais, sociais e governança, além de intercâmbio de ideias onde se abordem os desafios de sustentabilidade socioambiental do setor.

O evento acontecerá na tarde do dia 08 a 10 de abril de 2025, em auditório com capacidade para 30 pessoas.

Participação aberta e gratuita, através de prévia inscrição online ou no próprio local no dia do evento.





ARENA COMERCIAL

Espaço dedicado à apresentação dos últimos lançamentos em produtos, equipamentos e serviços para atendimento às atividades de operação e manutenção de ativos de petróleo e gás.

O evento acontecerá nas tardes dos dias 08 a 10 de abril de 2025, mediante o pagamento da taxa de R\$1.500,00, prévia inscrição e seleção de apresentações.



SEÇÃO TÉCNICA

Espaço dedicado à apresentação de trabalhos e pôsters técnicos, previamente submetidos e selecionados conforme cronograma anunciado no site.

O evento acontecerá na tarde do dia 10 de abril de 2025, em auditório com capacidade para 30 pessoas.

**Participação aberta e gratuita,
através de prévia inscrição online.**



PetroSupply
Meeting

ENCONTRO DE NEGÓCIOS

PetroSupply Meeting

Encontros empresariais que fomentem a realização de negócios entre empresas compradoras e fornecedoras da indústria de óleo e gás.

O evento acontecerá nas tardes de 08 a 10 de abril de 2025.

Participação após aprovação de análise documental e técnica, e comprovação de pagamento das empresas inscritas no site do evento, após o cruzamento de demandas e ofertas.



VISITAS TÉCNICAS

Participação aberta e gratuita em um dos seguintes três circuitos, prévia inscrição online no site do evento:

✓ Circuito E&P

✓ Circuito Naval

✓ Circuito P&D

As visitas acontecerão na manhã dos dias 09 e 10 de abril de 2025.

> Legenda

- Estande - 4m
- Estande - 6m
- Estande - 9m
- Estande - 18m
- Estande - 36m

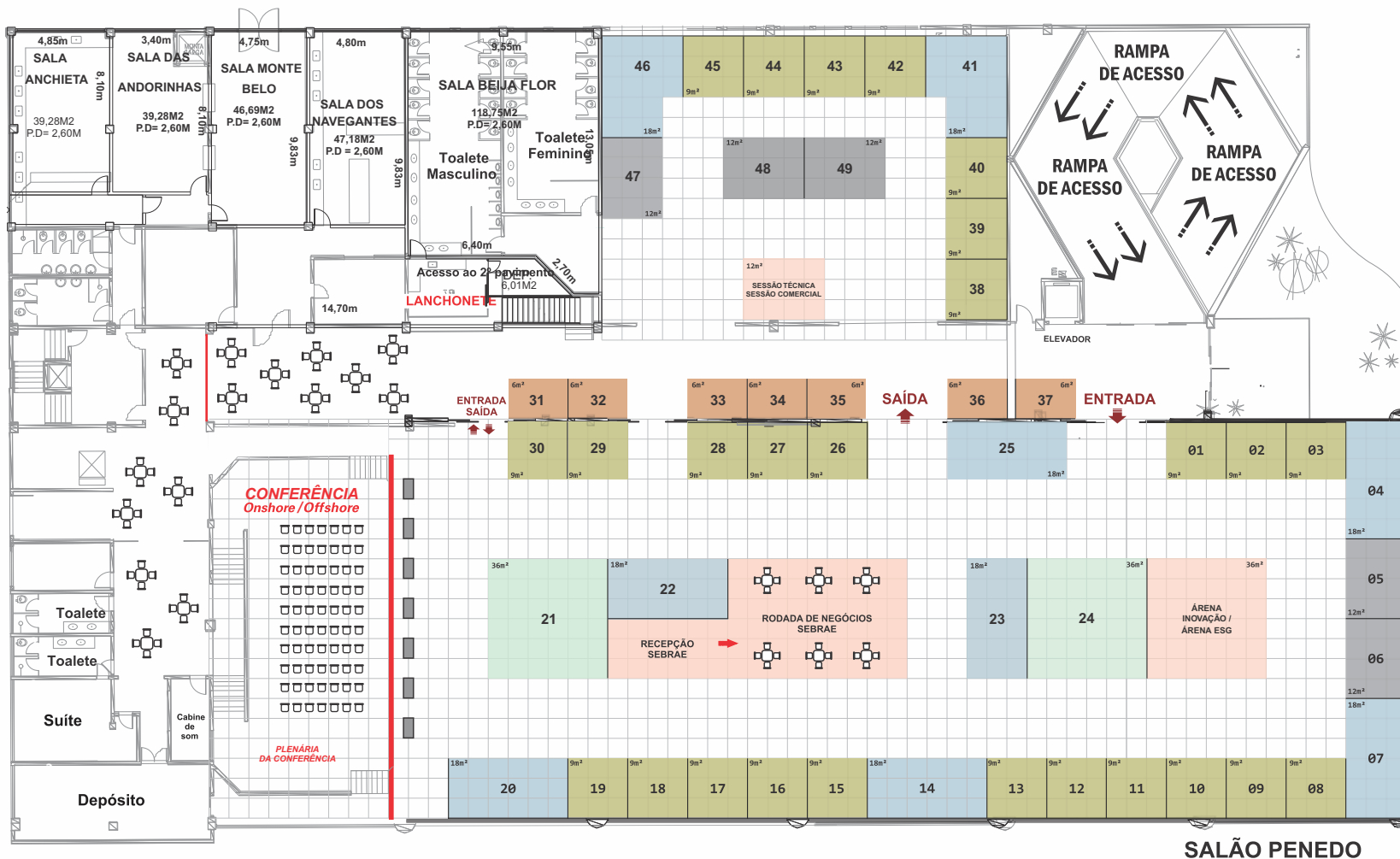

08 A 10 DE ABRIL DE 2025
CENTRO DE CONVENÇÕES - VITÓRIA - ES

PLANTA DO EVENTO



ESPECIFICAÇÕES

- ✓ Piso carpete
- ✓ Parede autoportante (1mx2,20m) para instalação (inclusa) de lona impressa (arte não inclusa), com 1 spot direcionável e testeira com nome da empresa em formato padronizado
- ✓ Balcão (1mx1mx0,5m) encostado na parede, sem logomarca plotada, com porta e fechadura orientada à frente
- ✓ Uma banqueta alta
- ✓ Mesa alta redonda compartilhada
- ✓ Duas banquetas altas compartilhadas
- ✓ Duas tomadas 220V/20A
- ✓ Iluminação geral
- ✓ Climatização geral



BALCÃO - 4M² (EM ÁREA)



> ESPECIFICAÇÕES

- ✓ Piso carpete
- ✓ Parede autoportante (3mx2,40m) para instalação (inclusa) de lona impressa (2,60mx2,20m) (arte não inclusa), com 1 spot direcionável
- ✓ Balcão (1mx1mx0,5m), com logomarca adesivada (1mx1m - arte não inclusa), com porta e fechadura
- ✓ Uma banqueta alta
- ✓ Duas tomadas 220V/20A
- ✓ Iluminação geral
- ✓ Climatização geral

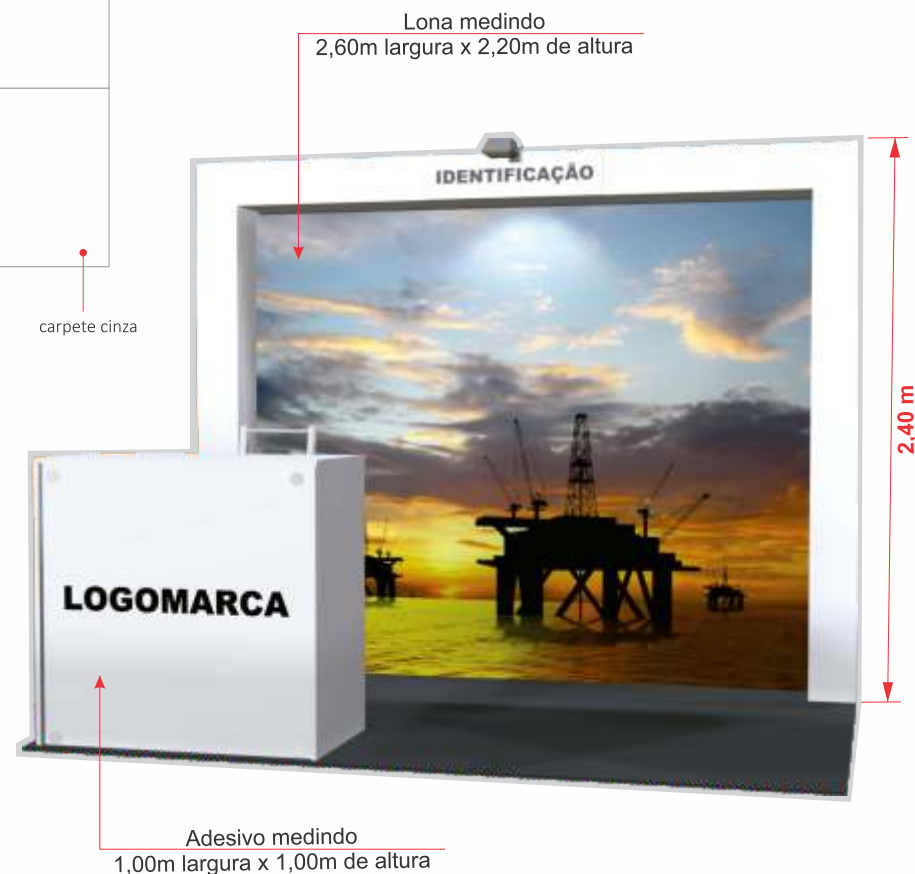
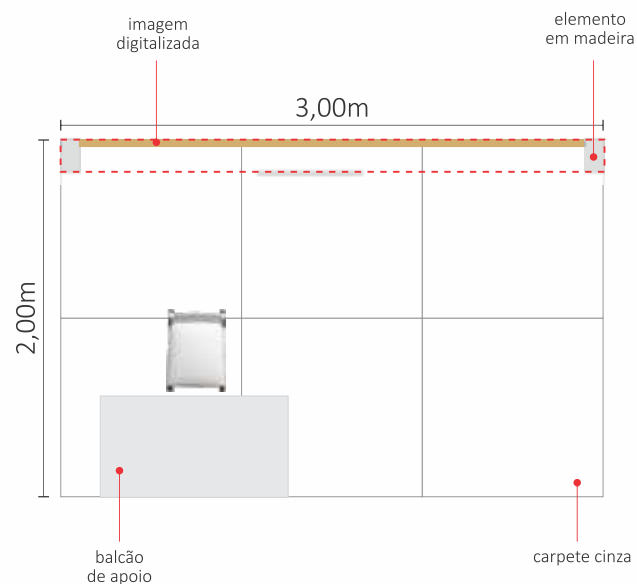

ESTANDE - 6M²



> ESPECIFICAÇÕES

- ✓ Piso carpete
- ✓ Parede autoportante (3mx2,40m) para instalação (inclusa) de lona impressa (2,80mx2,20m) (arte não inclusa), com 2 spots direcionáveis e testeira com nome da empresa em formato padronizado
- ✓ Balcão (1mx1mx0,5m), com logomarca adesivada (1mx1m - arte não inclusa), com porta e fechadura
- ✓ Uma banqueta alta
- ✓ Uma mesa redonda de vidro com três cadeiras
- ✓ Duas tomadas 220V/20A
- ✓ Iluminação geral
- ✓ Climatização geral



ESTANDE - 9M²



> ESPECIFICAÇÕES

- ✓ Piso carpete
- ✓ Parede autoportante (4mx2,40m) para instalação (inclusa) de lona impressa (3,60mx2,20m) (arte não inclusa), com 2 spots direcionáveis e testeira com nome empresa em formato padronizado
- ✓ Balcão (1mx1mx0,5m), com logomarca adesivada (1mx1m - arte não inclusa), com porta e fechadura
- ✓ Uma banqueta alta
- ✓ Uma mesa redonda de vidro com três cadeiras
- ✓ Três tomadas 220V/20A
- ✓ Iluminação geral
- ✓ Climatização geral

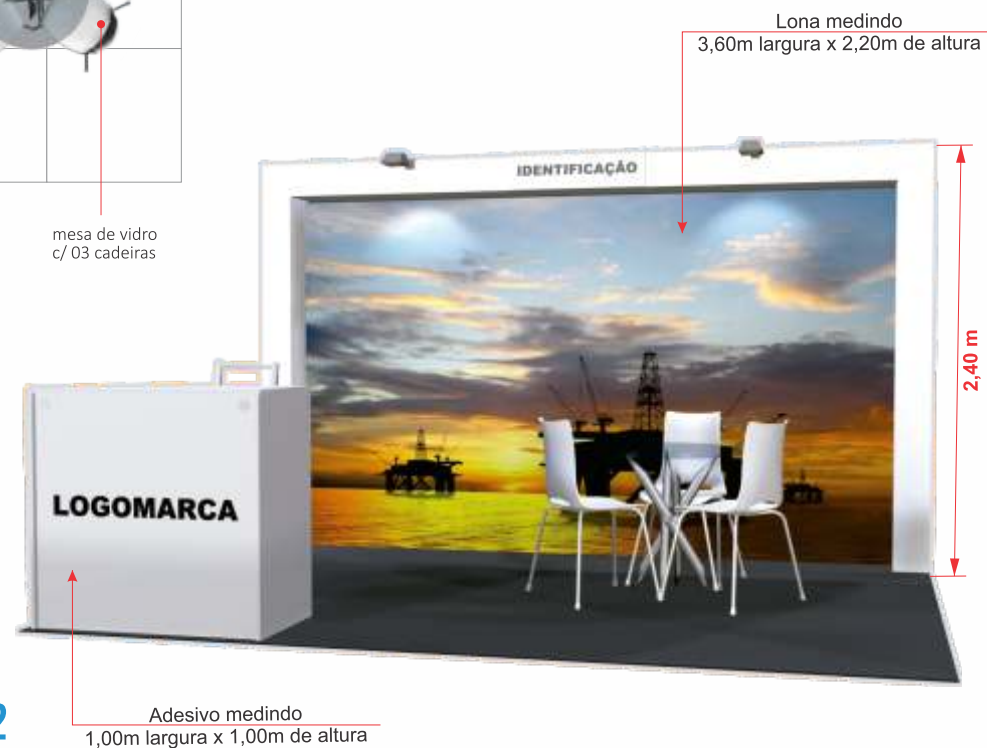
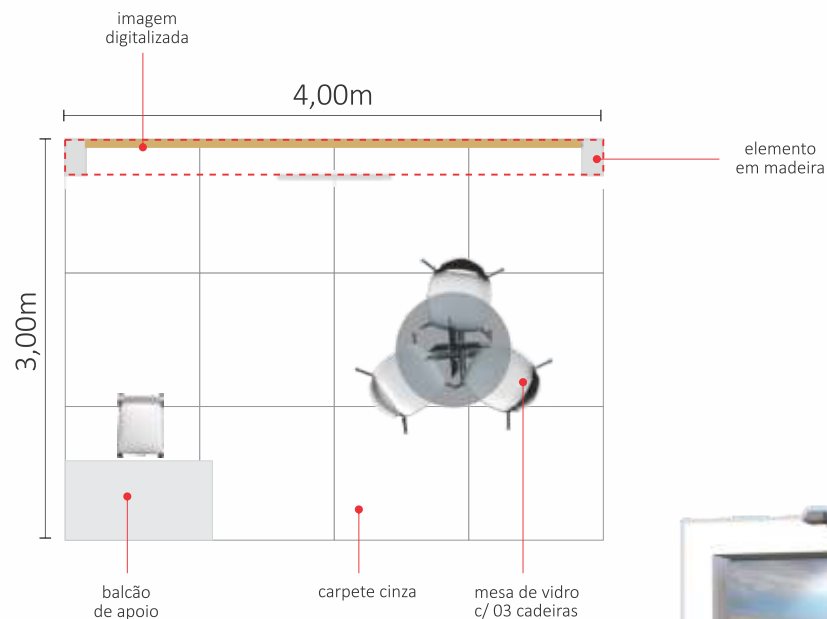

ESTANDE - 12M²



> ESPECIFICAÇÕES

- ✓ Piso carpete
- ✓ Parede autoportante (6mx2,40m) para instalação (inclusa) de lona impressa (5,60mx2,20m) (arte não inclusa), com 2 spots direcionáveis e testeira com nome da empresa em formato padronizado
- ✓ Balcão (1mx1mx0,5m), com logomarca adesivada (1mx1m - arte não inclusa), com porta e fechadura
- ✓ Uma banqueta alta
- ✓ Duas mesas redondas de vidro com três cadeiras cada uma
- ✓ Três tomadas 220V/20A
- ✓ Iluminação geral
- ✓ Climatização geral

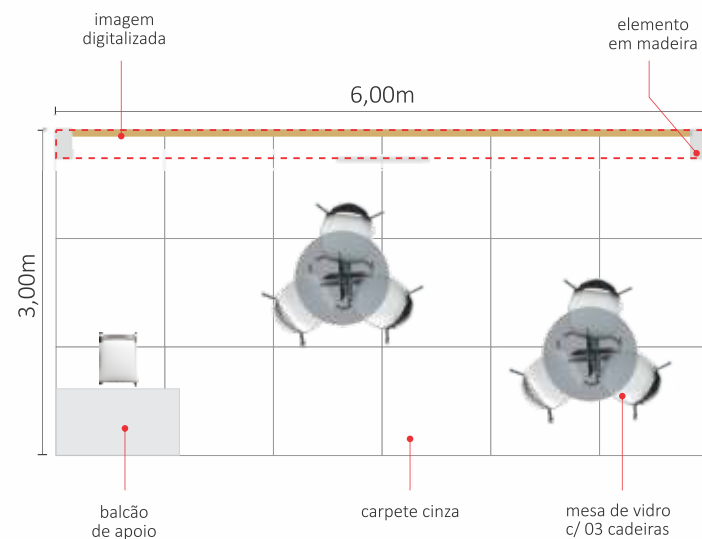

ESTANDE - 18M²



ESPECIFICAÇÕES

- ✓ Piso carpete
- ✓ Parede autoportante de fundo (5mx2,40m) para instalação (inclusa) de lona impressa (arte não inclusa) e parede autoportante lateral (4mx2,40m) para instalação (inclusa) de lona impressa (arte não inclusa), com 2 spots direcionáveis em cada uma e testeira com nome da empresa em formato padronizado em cada uma
- ✓ Balcão (1mx1mx0,5m), com logomarca adesivada (1mx1m - arte não inclusa), com porta e fechadura
- ✓ Uma banqueta alta
- ✓ Duas mesas redondas de vidro com três cadeiras cada uma
- ✓ Três tomadas 220V/20A
- ✓ Iluminação geral
- ✓ Climatização geral



Adesivo medindo
1,00m largura x 1,00m de altura

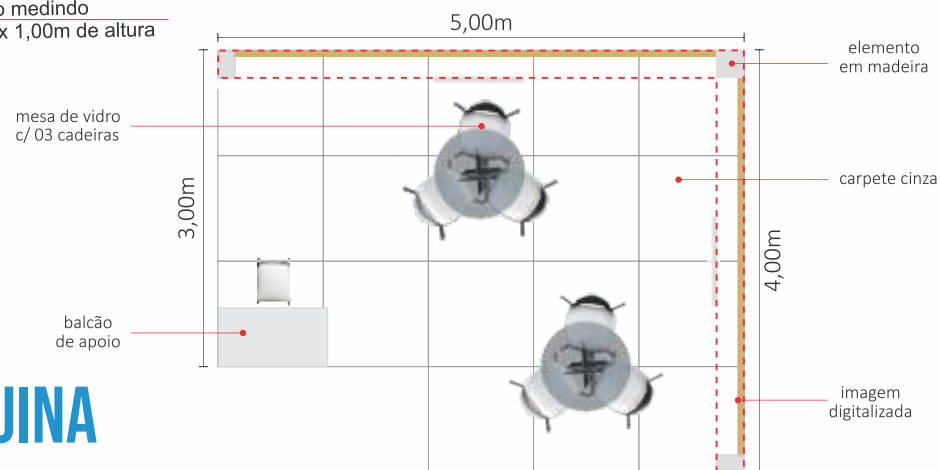

ESTANDE - 18M²/QUINA



> ESPECIFICAÇÕES

- ✓ Piso carpete
- ✓ Parede autoportante (6mx2,40m) para instalação (inclusa) de lona impressa (5,60mx2,20m) (arte não inclusa), com 2 spots direcionáveis e testeira com nome da empresa em formato padronizado
- ✓ Dois balcões (1mx1mx0,5m), com logomarca adesivada (1mx1m - arte não inclusa), com porta e fechadura
- ✓ Duas banquetas altas
- ✓ Três mesas redondas de vidro com três cadeiras cada uma
- ✓ Três tomadas 220V/20A
- ✓ Iluminação geral
- ✓ Climatização geral

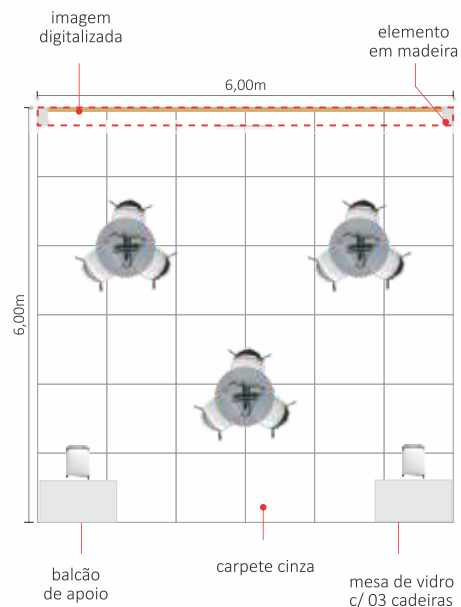

Adesivo medindo
1,00m largura x 1,00m de altura

Lona medindo
5,60m largura x 2,20m de altura



ESTANDE - 36M²

PACOTES

ESTANDES E BALCÕES

CONCEITO	METRAGEM	VALOR UNITÁRIO	QUANTIDADE	UNIDADE
Balcão	4m ²	R\$ 7.000,00	7	Balcão
Estande	6m ²	R\$ 10.000,00	1	Estande
Estande	9m ²	R\$ 15.000,00	26	Estande
Estande	9m ² - Esquina	R\$ 18.000,00	6	Estande



PACOTES PATROCÍNIOS

CONCEITO	SUB-ITEM	VALOR UNITÁRIO	PACOTE
Patrocínio	Mirim EPP	R\$ 3.000,00	Só para empresas de pequeno porte - Logo e link no site + 2 vagas garantidas na Confraternização + Menção na abertura da conferência
Patrocínio	Standard	R\$ 12.000,00	Logo e link no site + Logo em malas diretas + Logo nas sinalizações evento + 1 vaga garantida no Supply Meeting + 1 vaga garantida na Visita de Campo + 2 vagas garantidas na Confraternização + Menção na abertura da conferência
Patrocínio	Premium A	R\$ 35.000,00	Standard + Logo exclusiva na bolsa do evento
Patrocínio	Premium B	R\$ 20.000,00	Standard + Logo exclusiva brinde
Patrocínio	Premium C	R\$ 25.000,00	Standard + Patrocínio exclusivo corda crachá
Patrocínio	Premium D	R\$ 20.000,00	Standard + Logo em áreas comuns
Patrocínio	Premium E	R\$ 25.000,00	Standard + Patrocínio exclusivo PetroSupply Meeting
Patrocínio	Premium F	R\$ 15.000,00	Standard + Patrocínio exclusivo Visita de Campo
Patrocínio	Premium G	R\$ 35.000,00	Standard + Patrocínio exclusivo Arena Inovação
Patrocínio	Premium H	R\$ 35.000,00	Standard + Patrocínio exclusivo Arena ESG
Patrocínio	Premium I	R\$ 35.000,00	Standard + Patrocínio exclusivo Seção Técnica
Patrocínio	Premium J	R\$ 50.000,00	Standard + Patrocínio exclusivo Confraternização (30 ingressos)

PATROCÍNIO + ESTANDE

MASTER A	MASTER B	MASTER C	MASTER D
PATROCÍNIO + ESTANDE	PATROCÍNIO + ESTANDE	PATROCÍNIO + ESTANDE	PATROCÍNIO + ESTANDE
STANDARD INCLUSO	STANDARD INCLUSO	STANDARD INCLUSO	STANDARD INCLUSO
			
<ul style="list-style-type: none">✓ 1 estande 9m² construído✓ Principal destaque da marca✓ 6 ingressos à confraternização	<ul style="list-style-type: none">✓ 1 estande 12m² construído✓ Principal destaque da marca✓ 12 ingressos à confraternização	<ul style="list-style-type: none">✓ 1 estande 18m² construído✓ Principal destaque da marca✓ Pauta em mídia do evento✓ Pauta na arena ESG ou Inovação✓ 15 ingressos à confraternização	<ul style="list-style-type: none">✓ 1 estande 36m² construído, na ilha central✓ Principal destaque da marca✓ Marca em banner aéreo na área central✓ Pauta em mídia do evento✓ Pauta na arena ESG ou Inovação✓ 20 ingressos à confraternização✓ Acesso exclusivo a Lounge Business VIP
INVESTIMENTO R\$ 35.000,00	INVESTIMENTO R\$ 50.000,00	INVESTIMENTO R\$ 70.000,00	INVESTIMENTO R\$ 120.000,00
6 ESTANDES DISPONÍVEIS	5 ESTANDES DISPONÍVEIS	4 ESTANDES DISPONÍVEIS	2 ESTANDES DISPONÍVEIS



Vitória PetroShow 2025



CONTATO COMERCIAL

Leandro Henriques

 +55 27 98133-6980

 comercial@vitoriapetroshow.com.br

 www.vitoriapetroshow.com.br

Realização:



Apoio institucional:

